

GOLF LED WITH PRO-DIFFUSER, 4000K EMERGENCY AND MICROWAVE SENSOR

R100LEDES-01, 10W R150LEDES-01, 15W



PLEASE READ INSTRUCTION BEFORE COMMENCING INSTALLATION AND RETAIN FOR FUTURE REFERENCES.
! Electrical products can cause death or injury, or damage to property. If in any doubt about the installation or use of this product, consult a competent electrician

Note:

Product technical information and specification may change over time without prior notification. For the latest technical information please visit our web site www.robus.com or robustdirect.com

-10°C < Ta < +35°C, 220V – 240V ~ 50/60Hz, Class I, IP65
Luminaire is non-dimmable Battery Warranty: 2 Years
Suitable for mounting on a normally flammable surface.

Installation

1. Ensure mains supply is switched off before commencing work
2. Ensure there is at least 100mm of free space around the luminaire location
3. Remove trim/ diffuser and LED plate from base of the fitting
4. Drill cable entry and mounting holes in the base
5. Mark fixing hole positions on wall, check location of buried cables, pipes or other building services before drilling.
6. Feed supply cables to cable entry hole and attach base to surface of wall
7. Write installation date on battery and connect battery
8. Connect wires from unswitched supply to terminals, brown to PL, Blue to N and Brown/ Live out to Lout (if required). Link terminal SL to terminal PL. For fitting controlled by switch, connect switched live wire to terminal SL and permanent live to PL. Note: It is not possible to control more than 80W LED load. 7 additional 10W fittings or 4 additional 15W fittings. It is possible to wire sensors in parallel (sensor to sensor wiring is possible).
9. Refit LED plate and trim/ diffuser to base

Attention: In order to protect the battery life, please disconnect the battery if the power supply shut off over 3 days.

Switch on supply: The green led should come on indicating correct battery charge status. When supply to the switched live PL is lost, battery will operate fitting in emergency mode.

Walk testing can then be carried out to determine detection area with slow walking pace. When the sensor detects movement, the load will be switched on for the preset time. For the walk test set detection range to 100 or 50 or 10%, set delay time to 5s and disable daylight sensor. When finished, set controls to desired levels.

Note: Once sensor has been triggered, subsequent detection restarts timing period from beginning, so light stays on until set time elapses after last triggering

Market Surveillance: These products contain light sources of energy efficiency as detailed below.

R100LEDS-LS: Class E;

R150LEDS-LS: Class E

Disconnect driver input and output connections. Remove LED plate.

Testing

The emergency lighting must be inspected and tested regularly in accordance with local codes of practice: note: for safety reasons tests should be carried out during daylight hours.

The minimum recommended test schedule is as follows:
After installation, allow 24 hours to ensure full battery charge and then interrupt the supply; the maximum duration time is 3 hours check that LEDs are still lighting.

1. Daily check that charge indicator LED is working
2. Monthly, interrupt mains for a short period and check LED lights
3. Annual 12 month check, full duration test. Interrupt mains supply, LEDs will light and should last for a minimum 3 hours operation: batteries must be replaced when they can no longer support 3 hour operation.
4. Complete record sheet on installation and retain in maintenance file.
5. Update file with ongoing test records for inspection by fire officer or other duly authorised person

Setting sensor table

Detection Area				Hold time			
ON	1	2	3	4	5	6	
↑	ON	ON	ON	ON	ON	ON	5S
	—	ON	ON	—	ON	ON	30S
	ON	—	ON	ON	—	ON	90S
	—	—	ON	—	—	ON	3min
	—	—	—	ON	ON	—	20min
	—	—	—	—	—	—	30min

Daylight sensor			
	7	8	9
	ON	ON	ON
	ON	ON	—
	—	ON	—
	ON	—	—
	—	—	—

Information for the Product user:

1. Please note the requirement to dispose of Waste Electrical & Electronic Equipment separately from household waste (WEEE marked with crossed out wheelee bin symbol).
2. Please consider your role in contributing to re-use and recycling by returning this product at end of life to a collection centre for waste electrical equipment or a Civic Amenity site, or to a retail outlet from which you are purchasing a replacement.
3. This equipment may contain substances that are hazardous to health and the environment if disposed of carelessly. It is important that it is separated from normal household waste and recycled in the WEEE chain
4. The "crossed out wheelee bin symbol" on a product indicates this equipment must not be disposed of in normal household waste, but should be disposed of according to local WEEE regulations

The installation must be carried out by a qualified electrician

GOLF NOOD-LED MET PRO-DIFFUSER, 4000K EN MICROGOLFSENSOR

R100LEDES-01, 10W R150LEDES-01, 15W



LEES DE INSTRUCTIES VOORDAT U BEGINT MET DE INSTALLATIE EN HOU ZE BIJ VOOR LATER.
! Elektrische producten kunnen de dood of letsel veroorzaken of eigendommen beschadigen. Als u twijfelt over de installatie of het gebruik van dit product, raadpleeg dan een erkende elektricien

Opmerkingen:

Technische gegevens en specificaties van dit product kunnen zonder voorafgaande kennisgeving wijzigen. Ga voor de meest recente technische gegevens naar onze website www.robus.com of robustdirect.com

-10°C < Ta < +35°C, 220V – 240V ~ 50/60Hz, Class I, IP65
Niet-dimbare armatuur Batterij Garantie: 2 Jaar
Geschikt voor montage op normal ontvlambaar oppervlakte

Installatie

1. Zorg dat het lichtnet is uitgeschakeld voordat u begint
2. Zorg dat u minstens 100mm vrije ruimte hebt rond de installatieplaats
3. Verwijder de sierrand/ lichtverspreider en LED-plaat van de basis van het armatuur
4. Boor een kabelgang en monteergaten in de basis.
5. Markeer de positie van de bevestigingsgaten op de muur en zorg dat u geen verborgen kabels, leidingen en andere voorzieningen van het gebouw kunt beschadigen voordat u begint met boren.
6. Steek de stroomkabels door de kabelgang en bevestig de basis aan het oppervlak van de muur
7. Schrijf de installatiedatum op de batterij en sluit de batterij aan
8. Sluit de draden van de uitgeschakelde stroomvoorziening aan op de aansluitklemmen, bruin op PL, blauw op N en bruin/stroom op Lout (indien nodig). Verbind om de verlichting permanent aan te hebben aansluitkleem SL met aansluitkleem PL, sluit om het armatuur met een schakelaar te bedienen de geschakelde stroomdraad aan op aansluitkleem SL en de permanente stroomdraad op PL. Opmerking: Het is niet mogelijk een LED-belasting van meer dan 80W te regelen. 7 extra 10W armaturen of 4 extra 15W armaturen. Het is mogelijk sensoren parallel te bedraden (sensor-naar-sensor bedrading is mogelijk).
9. Plaats de LED-plaat en sierrand/ lichtverspreider opnieuw op de basis

Aandacht: Gelieve om de levensduur van de batterij te optimaliseren deze te verwijderen als de stroomvoorziening meer dan 3 dagen wordt uitgeschakeld. Schakel de stroom in: De groene led moet gaan branden om de juiste laadstatus van de batterij aan te geven. Wanneer de voeding van de geschakelde stroomdraad PL wordt onderbroken, wordt de verlichtingsarmatuur in noodbedrijf gevoerd door de batterij. Om het detectiebereik te bepalen, kunt u langzaam voorbij wandelen. Wanneer de sensor beweging detecteert, wordt de belasting gedurende de vooraf ingestelde tijdsduur ingeschakeld. Stel voor de wandeltest het gewenste detectiebereik in op 100 of 50 of 10% en de tijdsduur op 5s en schakel de daglichtsensor uit. Stel wanneer u klaar bent de gewenste waarden in.

Opmerking: Wanneer de sensor wordt geactiveerd, wordt de tijdsduur bij bewegingsdetectie herhaald, dus de lamp blijft branden tot de ingestelde tijdsduur verstreken is na de laatste activering

Marktoezicht: Deze producten bevatten lichtbronnen van energie-efficiëntie zoals hieronder beschreven. R100LEDS-LS: Klasse E; R150LEDS-LS: Klasse E

Koppel de invoer- en uitvoerverbindingen van het stuurprogramma los.

LED-plaat verwijderen.

Testen

De noodverlichting moet regelmatig worden gecontroleerd en getest in overeenstemming met de plaatselijke praktijkrichtlijnen. Opmerking: om veiligheidsredenen moeten testen tijdens daglichturen worden uitgevoerd. Het minimum aanbevolen testschema ziet er als volgt uit:

Na installatie 24 uur wachten om ervoor te zorgen dat de batterij volledig is opgeladen en daarna de stroomvoorziening onderbreken; de maximum duur is 3 uur. Controleer of de leds nog licht geven.

1. Controleer dagelijks of de ladingindicator van de led werkt.
2. Schakel maandelijks de stroomvoorziening even uit en controleer de ledlampen.
3. Verricht jaarlijks een complete inspectie, een test van volledige duur. Schakel de stroomvoorziening uit. De leds zullen oplichten en dienen ten minste 3 uur mee te gaan. De batterijen moeten worden vervangen als ze geen 3 uur meer werken.
4. Vul het registratieblad van de installatie in en bewaar in het onderhoudsbestand.
5. Werk het bestand bij met de verschillende testresultaten ter inspectie van de brandveiligheid van een andere naar behoren bevoegde persoon.

Tabel instellingen sensor

aan	Detectiebereik			Tijdsduur		
	1	2	3	4	5	6
aan	aan	aan	100%	aan	aan	aan
—	aan	aan	75%	—	aan	aan
aan	—	aan	50%	aan	—	aan
—	—	aan	25%	—	—	aan
—	—	—	10%	—	—	—

Daglichtsensor			
	7	8	9
aan	aan	aan	—
aan	aan	—	—
—	aan	—	—
aan	—	—	—
—	—	—	—

Informatie voor de gebruiker van het product:

1. Hou bij het verwijderen van afval rekening met de regeling voor afgedankte elektrische en elektronische apparatuur, gescheiden van gewoon huishoudelijk afval (AEEA, pictogram van een klinko met een kruis erdoorheen).
2. Neem uw verantwoordelijkheid op het vlak van hergebruik en recycling door dit product aan het einde van zijn levenscyclus in te leveren bij een inleverpunt voor elektronisch afval, een milieupark of een winkel waar u een nieuw product koopt.
3. Deze apparatuur kan stoffen bevatten die gevaarlijk zijn voor de gezondheid en het milieu indien ze onachtzaam wordt weggegooid. Het is belangrijk dat ze gescheiden gehouden wordt van het normaal huishoudelijk afval en gerecycled wordt in het netwerk voor AEEA.
4. Het pictogram van een klinko met een kruis erdoorheen op een product betekent dat dit apparaat niet samen met het gewone huishoudelijk afval mag worden weggegooid, maar dat het dient te worden verwijderd in overeenstemming met de lokale regelgeving voor AEEA (afgedankte elektrische en elektronische apparatuur).

De installatie dient te worden uitgevoerd door een elektricien

ROBUS®

GOLF LED MIT PRO-DIFFUSOR, 4000 K NOTBETRIEB UND MIKROWELLENSENSOR

R100LEDES-01, 10W

R150LEDES-01, 15W

DE

LESEN SIE DIE ANLEITUNG, BEVOR SIE MIT DER INSTALLATION BEGINNEN, UND BEWAHREN SIE SIE FÜR DIE SPÄTERE VERWENDUNG AUF.

! Elektronikprodukte können Tod, schwere Verletzungen oder Sachschaden verursachen. Bei Zweifeln hinsichtlich der Installation oder des Gebrauchs konsultieren Sie einen qualifizierten Elektriker.

Hinweis:

Technische Produktinformationen und Angaben können sich im Lauf der Zeit ohne weitere Mitteilung ändern. Besuchen Sie unsere Webseite www.robus.com oder robusdirect.com für aktuelle technische Informationen.

-10°C < UT < +35°C, 220-240V ~ 50/60Hz, Klasse I, IP65

Leuchte ist nicht dimmbar Batterie-Garantie: 2 Jahre Kann auf normal entflammbaren Oberflächen montiert werden.

Installation

- Vergewissern Sie sich, dass die Stromversorgung ausgeschaltet ist, bevor Sie mit der Installation beginnen.
- Achten Sie darauf, dass rund um den Installationsbereich mindestens 100 mm Platz sind.
- Verkleidung/Diffusor und LED-Platine vom Boden der Leuchte abnehmen.
- Kabeleingang und Montagelöcher in die Bodenplatte bohren.
- Passende Löcher für die Montage an der Wand anzeichnen; vor dem Bohren überprüfen, dass keine unter Putz liegenden Kabel, Rohre oder andere Leitungen beschädigt werden.
- Stromkabel durch den Kabeleingang führen und Bodenplatte an der vorgesehenen Stelle befestigen.
- Installationsdatum auf dem Akku notieren und Akku anschließen.
- Kabel der (ausgeschalteten) Stromversorgung mit den Anschlüssen: Braun an PL, Blau an N und Braun/spannungsführend an Lout (wenn erforderlich). Bei dauerhaft eingeschalteten Leuchten, Kabelanschluss „SL“ an „PL“ anschließen; wenn die Leuchte durch einen Schalter gesteuert werden soll, Schalterkabel an „SL“ und das dauerhaft spannungsführende Kabel an „PL“ anschließen. Hinweis: Es können nicht mehr LED-Leistung als 80W gesteuert werden: 7 weitere à 10 bzw. 4 weitere Lampen à 15 W. Die Sensoren können parallel geschaltet werden (Verkleidung Sensor an Sensor)
- LED-Platine und Verkleidung/Diffusor wieder an der Bodenplatte anbringen.

Achtung: Um die Lebensdauer des Akkus zu verlängern, trennen sie den Akku vom Strom, wenn die Stromversorgung mehr als 3 Tage unterbrochen wird. Stromversorgung einschalten: Das grüne LED-Licht zeigt den korrekten Batterieladestand an. Wenn der Strom im Dauerbetrieb ausfällt, betreibt der Akku die Lampe im Notbetrieb. Jetzt können Sie mit langsamen Schritten die Bewegungszone bestimmen. Sobald der Sensor eine Bewegung wahrnimmt, schaltet sich das Licht für die voreingestellte Zeit ein. Stellen Sie für die Bestimmung der Bewegungszone den Erfassungsbereich auf 100, 50 oder 10%, die Verzögerungszeit auf 5 s und deaktivieren Sie den Tageslichtsensor.

Nach Fertigstellung Steuerungen auf die gewünschten Stufen einstellen.

Hinweis: Wenn der Sensor ausgelöst ist, startet der Zeitraum der Erfassung wieder neu, sodass das Licht bis nach Ablauf der eingestellten Zeit nach der letzten Auslösung eingeschaltet bleibt

Nadzor Trga: Diese Produkte enthalten Lichtquellen der Energieeffizienz, wie unten beschrieben. R100LEDS-LS: Klasse E; R150LEDS-LS: Klasse E

*Trennen Sie die Treibereingangs- und -ausgangsverbindungen. Enternen sie LED-Pate

Funktionsprüfungen

Die Notbeleuchtung muss gemäß den lokalen Vorschriften regelmäßig gewartet und geprüft werden: Hinweis: Aus Sicherheitsgründen sollte die Wartung stets bei Tageslicht durchgeführt werden. Der Wartungsplan sollte mindestens die folgenden Maßnahmen umfassen: Nach der Installation den Akku 24 Stunden lang aufladen, um eine maximale Aufladung zu gewährleisten; anschließend die Stromversorgung unterbrechen (max. 3 Stunden) und sicherstellen, dass die LEDs aufleuchten.

- Täglich überprüfen, ob die LED-Ladestatusanzeige ordnungsgemäß funktioniert.
- Einmal im Monat die Stromversorgung für kurze Zeit unterbrechen und die LED-Leuchten kontrollieren.
- Einmal jährlich einen vollständigen Funktions- und Dauertest durchführen. Die Stromversorgung unterbrechen. Daraufhin sollten die LEDs aufleuchten und mind. 3 Stunden lang in Betrieb. bleiben: Falls die LEDs weniger als 3 Stunden lang aufleuchten, muss der Akku ausgetauscht werden.
- Nach der Installation sämtliche Maßnahmen schriftlich festhalten und mit dem Wartungsbogen aufbewahren.
- Den Wartungsbogen stets auf dem neuesten Stand halten (für Kontrollen durch die Feuerwehr bzw. entsprechend befugtes Personal).

Einstellungstabelle Sensor

Erfassungsbereich				Verzögerungszeit				
ein	1	2	3	4	5	6		
↑	ein	ein	ein	100%	ein	ein	ein	5S
↑	—	ein	ein	75%	—	ein	ein	30S
↑	—	—	ein	50%	ein	—	ein	90S
↑	—	—	—	25%	—	—	ein	3min
↑	—	—	—	10%	ein	ein	—	20min
↑	—	—	—	—	—	—	—	30min

Tageslichtsensor			
7	8	9	
ein	ein	ein	2Lux
ein	ein	—	10Lux
—	ein	—	25Lux
ein	—	—	50Lux
—	—	—	Deaktivieren

Informationen für den Benutzer:

- Beachten Sie, dass die Entsorgung von ausgedienten Elektro- und Elektronikgeräten getrennt vom Hausmüll erfolgen muss (die Geräte sind mit dem Symbol einer durchgestrichenen Tonne gekennzeichnet).
- Beachten Sie Ihre Rolle im Wiederverwendungs- und Recycling-Zyklus, indem Sie dieses Produkt am Ende der Nutzungsdauer bei einer Sammelstelle für. Elektronikalgeräte oder einer städtischen Müllkippe, oder einer Verkaufsstelle, wo Sie einen Ersatz besorgen, entsorgen.
- Dieses Gerät kann Substanzen enthalten, die gesundheits- und umweltschädlich sind, falls sie achtlos entsorgt werden. Es ist wichtig, dass es vom normalen Hausmüll getrennt und in der Kette der Elektro-Altgeräte recycelt wird
- Das „durchgestrichene Tonnen-Symbol“ auf einem Produkt bedeutet, dass dieses. Gerät nicht mit dem normalen Hausmüll, sondern gemäß der Entsorgungsvorschriften für Elektro-Altgeräte entsorgt werden muss

Die Installation muss von einem Elektriker vorgenommen werden

ROBUS®

GOLF LED AVEC PRO-DIFFUSER, 4000K DE SÉCURITÉ ET CAPTEUR MICRO-ONDES

R100LEDES-01, 10W

R150LEDES-01, 15W

FR

VEUILLEZ LIRE LES INSTRUCTIONS AVANT DE COMMENCER L'INSTALLATION ET CONSERVEZ-LES POUR TOUTES UTILISATIONS FUTURES.

Les produits électriques peuvent causer la mort, de graves blessures ou des dégâts matériels. Si vous avez des doutes sur l'installation ou sur l'utilisation de ce produit, veuillez consulter un électricien compétent.

Remarque :

Les informations techniques et caractéristiques peuvent changer au fil du temps sans notification préalable. Pour rester informé de ces possibles modifications, veuillez consulter le site internet www.robus.com ou robusdirect.com.

-10°C < Ta < +35°C, 220-240V ~ 50/60Hz, Classe I, IP65

Ce luminaire est non-dimmable. Batterie Garantie: 2 Ans Convient à une installation sur une surface normalement inflammable

Installation

- Assurez-vous que l'alimentation est coupée avant de commencer
- Veillez-vous assurer qu'il y a au moins 100mm d'espace disponible autour de la localisation du luminaire
- Retirez la colerette/ diffuseur et la plaque LED de la base du luminaire
- Percez l'entrée du câble et les trous de montage dans la base
- Marquez sur le mur la position des futures fixations, Avant le forage, assurez-vous qu'il n'y a pas d'obstacles : câbles, tuyaux etc..
- Passer les câbles dans le trou d'entrée et fixez la base à la surface du mur
- Inscrivez sur la batterie la date d'installation et connectez-la.
- Connectez les câbles de l'alimentation non-commutée aux bornes marron à "PL", Bleu à "N" et fil marron (phase) vers Lout (si nécessaire). Pour que le luminaire soit toujours allumé, veuillez raccorder la borne "SL" à la borne "PL". Quand il est contrôlé par un interrupteur, connectez le câble phase à la borne "SL" et le câble de tension permanent à "PL". Remarque : Il n'est pas possible de contrôler plus de 80W de charge. 7 luminaires de 10W supplémentaires ou 4 luminaires de 15W supplémentaires. Il est possible de brancher des capteurs en parallèle (un câblage de capteur à capteur n'est pas possible).

- Remontez la plaque LED et la colerette/ le diffuseur à la base. Attention: afin de protéger la durée de vie de la batterie, veuillez déconnecter la batterie si l'alimentation est coupée plus de 3 jours. Allumer l'alimentation : La LED verte indique l'état de charge correcte de la batterie, toutes les LEDs s'allumeront. Quand l'alimentation permanent PL est perdue, la batterie se met en mode d'urgence. Un test de marche peut ensuite être effectué pour déterminer la zone de détection avec un rythme de marche lent. Lorsque le capteur détectera un mouvement, l'appareil s'allumera pour un laps de temps préétabli. Pour le test, veuillez régler la zone de détection à 100 ou 50 ou 10%, régler la durée du minuteur à 5s et désactiver le capteur de lumière du jour. Une fois terminé, régler les boutons de contrôle aux niveaux souhaités.

Note: Une fois le détecteur enclenché, une autre détection de mouvement redémarrera la minuterie. La lumière restera donc allumée durant le temps réglé, depuis sa dernière détection.

Surveillance du Marché: Ces produits contiennent des sources lumineuses d'efficacité énergétique comme détaillé ci-dessous.

R100LEDS-LS: Classe E; R150LEDS-LS: Classe E

Déconnectez les connexions d'entrée et de sortie du conducteur. Retirer la plaque LED

Test

Le luminaire doit être inspecté et testé régulièrement en accord avec les codes de pratiques locaux ; remarque: pour des raisons de sécurité les tests doivent être effectués durant la journée où la lumière du jour est présente. Le programme de test d'essai minimal recommandé est le suivant: Après installation, attendre 24 heures afin d'assurer une charge complète de la batterie, puis coupez l'alimentation: la durée de fonctionnement max est de 3h, vérifiez que les LEDs éclairent toujours.

- Quotidiennement : Vérifiez que l'indicateur LED fonctionne
- Mensuellement : Coupez l'alimentation, sur une courte période de temps afin de vérifier la lumière des LEDs
- Annuellement: faites un test complet. Coupez l'alimentation, les LEDs vont éclairer et devraient fonctionner pendant minimum 3 heures: les batteries doivent être remplacées quand elles ne peuvent pas supporter 3 heures de fonctionnement.
- Complétez la fiche d'enregistrement et conservez-la dans le dossier maintenance.
- Mettez à jour le fichier avec les tests suivants pour l'inspection d'un agent ou toute autre personne dûment autorisée

Tableau de réglage du capteur

ON	Rayon de détection			Délai du minuteur				
	1	2	3	4	5	6		
↑	ON	ON	ON	100%	ON	ON	ON	5S
↑	—	ON	ON	75%	—	ON	ON	30S
↑	ON	—	ON	50%	—	—	ON	90S
↑	—	—	ON	25%	—	—	ON	3min
↑	—	—	—	10%	ON	ON	—	20min
↑	—	—	—	—	—	—	—	30min

Détecteur de lumière du jour

7	8	9	
ON	ON	ON	2Lux
ON	ON	—	10Lux
—	ON	—	25Lux
ON	—	—	50Lux
—	—	—	—

Informations pour l'utilisateur du produit :

- Veillez, s'il vous plaît, noter l'importance de disposer des Déchets d'Équipement Électriques et Électroniques séparément des déchets ménagers (DEEE représenté par une poubelle barrée d'une croix).
- Veillez tenir compte de l'importance de votre contribution à la réutilisation et au recyclage de ce produit en fin de vie en le retournant dans un centre de collecte de déchets des équipements électriques ou dans le point de vente à partir duquel vous effectuez l'achat du produit de remplacement.
- Cet équipement peut contenir des substances dangereuses pour la santé et l'environnement s'il est jeté n'importe où. Il est important de le séparer des ordures ménagères et le recycler dans une consigne DEEE appropriée.
- La "poubelle barrée d'une croix" présent sur le produit indique que cet appareil ne doit pas être jeté dans les ordures ménagères mais doit être éliminé conformément à la réglementation DEEE locale.

L'installation doit être effectuée par un électricien qualifié

PRED MONTAŽO SKRIBNO PREBERITE NAVODILA ZA UPORABO IN JIH SHRANITE NA VARNO MESTO, SAJ JIH BOSTE POZNEJEMORDA ŠE POTREBOVALI.

! Električne naprave lahko povzročijo telesne poškodbe, smrt in materialno škodo. Če dvomite o montaži, priklopu in uporabi tega proizvoda, se posvetujte s strokovnjakom za elektrotehniko.

Opomba:

Pridržujemo si pravico do sprememb proizvoda in tehničnih specifikacij brez predhodnega obvestila. Za najnoveše tehnične informacije obiščite našo spletno stran www.robus.com ali robustdirect.com.

-10°C < T_{del} < +35°C, 220V – 240V ~ 50/60Hz, Razred zaščite I, stopnja zaščite IP65, Garancija na baterijo: 2 leti Svetilka nima možnosti zatemnitve.

Primerne za montažo na normalno vnetljivo površino.

Montaža

1. Pred začetkom namestitve mora biti napajanje izključeno.
2. Okrog mesta namestitve mora biti vsaj 100mm prostora.
3. Odstranite obroč/ difuzor in ploščo z LED diodami iz ohišja.
4. V ohišje naredite odprtino za kabel in luknje za namestitev svetilke.
5. Označite primerne lokacije za luknje na steni; pred vrtnanjem preverite, da tam ni nobenih kablov, cevi ali drugih napeljav.
6. Napeljite napajalne žice skozi odprtino in pritrđite ohišje svetilke na steno.
7. Zapišite datum namestitve na baterijo in baterijo priključite.
8. Povežite napajalne žice na vhode, rjava na PL, modra na N in Rjava na Lout (Faza – izhodna - po potrebi). Če želite stalno delovanje svetilke povežite vhod "SL" z vhodom "PL", za upravljanje svetilke s stikalom pa povežite žico stikala na vhod SL in žico svetilke na vhod PL. Opomba: če vhod "SL" ni povezan, svetilka deluje kot s pripravnim spojem. Remarque : Il n'est pas possible de contrôler plus de 80W de charge. 7 luminaires de 10W supplémentaires ou 4 luminaires de 15W supplémentaires. Il est possible de brancher des capteurs en parallèle (un câblage de capteur à capteur est possible).
9. Ponovno namestite obroč/ difuzor na ohišje. Pozor: Za ohranitev življenjske dobe baterije je priporočljivo odklopiti baterijo, če je napajanje izključeno več kot 3 dni.

Vklop napajanja: Zeleni LED indikator se mora prižgati, kar pomeni, da se baterija pravilno polni, prižgale se bodo vse LED diode v svetilki. V primeru, da je napajanje prekinjeno, bo baterija napajala svetilko v zasilnem načinu delovanja.

Test s hojo lahko izvedemo, da določimo območje zaznavanja ob počasni hoji. Ko senzor zazna gibanje, se bo svetilka prižgala za vnaprej določen čas. Za test s hojo nastavite območje zaznavanja na 100, 75, 50, 25 ali 10%, nastavite zakasnitev na 5s in izklopite senzor dnevne svetlobe. Po končanem testu nastavite senzor kot želite.

Tržni nadzor: Produkti vsebujejo svetlobne vire z energijsko učinkovitostjo, kot je navedeno spodaj:

R100LEDS-LS: Razred E

R150LEDS-LS: Razred E

Odklopite vhodne in izhodne povezave gonilnika. Odstrani led ploščo

Testing

Zasilna razsvetljava mora biti pregledana in testirana v skladu z lokalnimi predpisi. Opomba: zaradi varnosti je priporočeno teste izvajati podnevi oz. v času dnevne svetlobe. Minimalni priporočeni urnik testiranja je sledeč: Po namestitvi počakajte 24 ur, da se baterija napolni do konca, nato pa prekinite napajanje; maksimalni čas delovanja je 3 ure, preverite, če LED diode še svetijo.

1. Dnevno preverite, da LED indikator polnjenja deluje pravilno.
2. Na 1 mesec prekinite napajanje za kratek čas in preverite delovanje LED diod.
3. Na 12 mesecev naredite test celotne dolžine delovanja. Prekinite napajanje, LED diode bodo svetile, kar mora trajati minimalno 3 ure: baterije morate zamenjati, ko ne morejo več napajati delovanja svetilke 3 ure.
4. Izpolnite evidenco testov ob namestitvi in jo shranite v servisno knjižico.
5. Posodobljajte evidenco z novimi podatki o preizkusih zaradi pregleda s strani požarnega inšpektorja ali druge pooblaščene osebe.

Tabela nastavitve senzorja

Območje zaznavanja				Čas osvetlitve			
1	2	3		4	5	6	
ON	ON	ON	100%	ON	ON	ON	5S
—	ON	ON	75%	—	ON	ON	30S
ON	—	ON	50%	ON	—	ON	90S
—	—	ON	25%	—	—	ON	3min
—	—	—	10%	ON	ON	—	20min
—	—	—		—	—	—	30min

Senzor dnevne svetlobe

7	8	9	
ON	ON	ON	2Lux
ON	ON	—	10Lux
—	ON	—	25Lux
ON	—	—	50Lux
—	—	—	Disable

Informacije za uporabnika:

1. Upoštevajte predpise o odstranjevanju odpadne električne in elektronske opreme – proizvoda ni dovoljeno odstraniti med gospodinjske odpadke (OEEO s simbolom: prekrizanim zabojnikom za odpadke na kolesih).
2. Prispevajte k varovanju okolja in omogočite reciklažo proizvoda – po koncu njegove življenjske dobe ga predajte pristojnemu zbirnemu centru za odpadke ali vrnite trgovcu, pri katerem ste ga kupili.
3. Ta oprema lahko vsebuje snovi, ki so v primeru malomarnega ravnanja nevarne za zdravje in okolje. Pomembno je, da proizvod ločite od drugih gospodinjskih odpadkov in ga predate v reciklažo (OEEO).
4. Simbol »prekrizani zabojnik za odpadke na kolesih« na proizvodu pomeni, da tega proizvoda ni dovoljeno odstraniti med običajne gospodinjske odpadke.

Installation and Maintenance Record:

Installatie en onderhoud Record:

Installer

Installateur

Installation Type

Installatie Type

Installation test duration & Date

Installatie testduur & Date

Month Maand	Test	1 st Year 1 st Jaar		2 st Year 2 st Jaar		3 st Year 3 st Jaar		4 st Year 4 st Jaar		5 st Year 5 st Jaar	
		Signed Tekende	Date	Signed Tekende	Date	Signed Tekende	Date	Signed Tekende	Date	Signed Tekende	Date
1	Short										
2	Short										
3	Short										
4	Short										
5	Short										
6	Short										
7	Short										
8	Short										
9	Short										
10	Short										
11	Short										
12	Short										
	3Hr.										

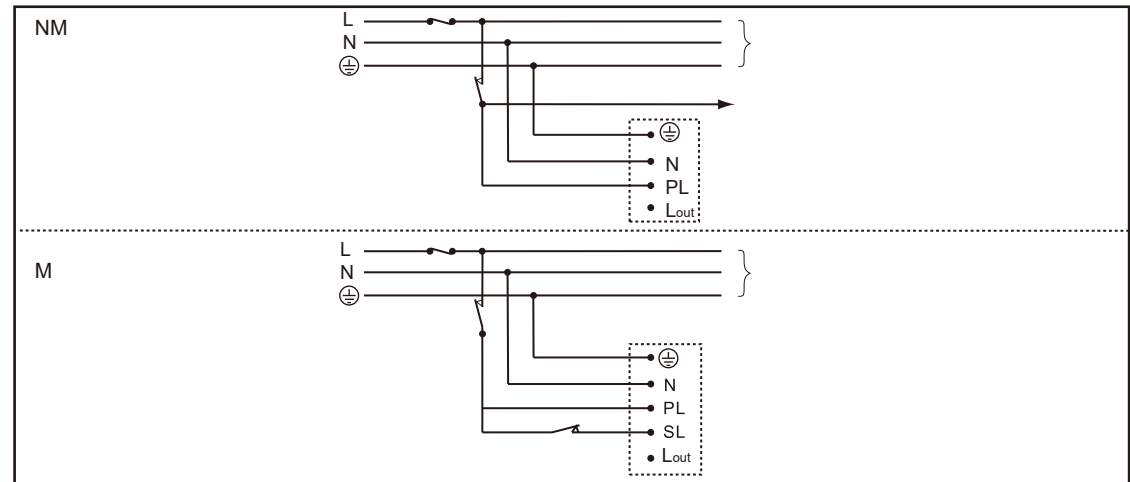
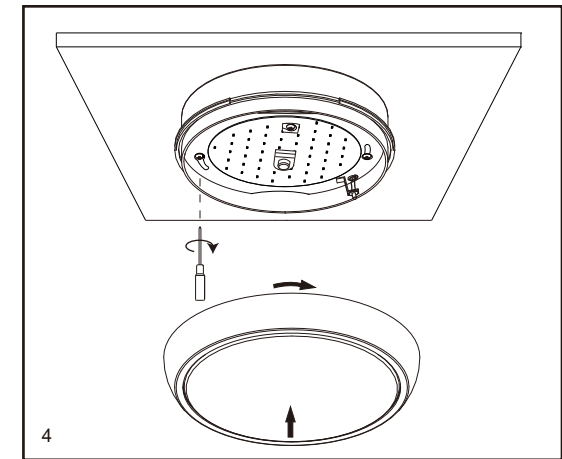
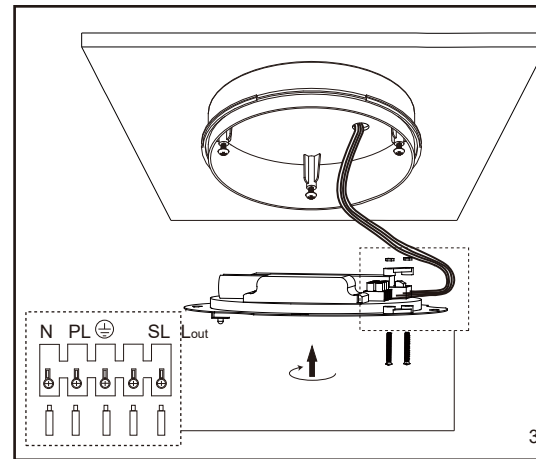
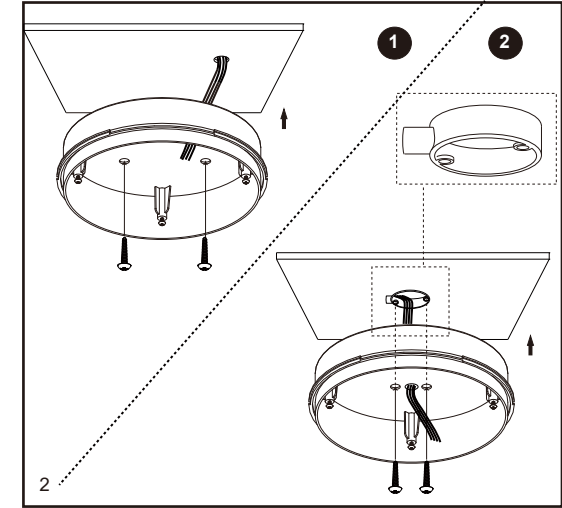
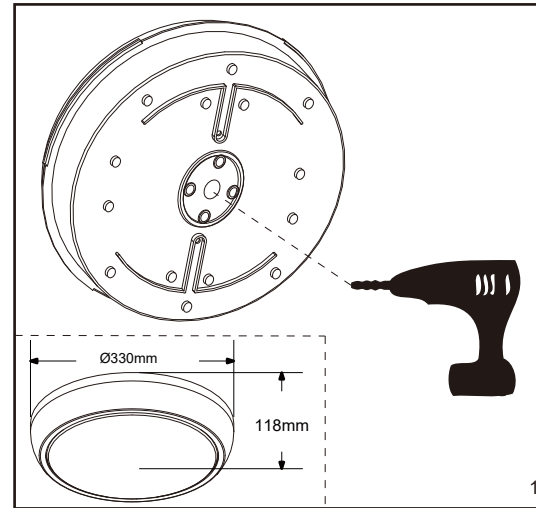

IT: AVVERTENZA – I dispositivi elettrici possono causare lesioni gravi o la morte o danneggiare l'apparecchio. In caso di dubbi sull'installazione o sull'utilizzo di questo prodotto, consultare un elettricista competente. Assicurarsi che l'alimentazione principale sia spenta prima di effettuare interventi.
EST: HOIATUS! Elektritooted võivad põhjustada surma, raskeid vigastusi või varakahjustusi. Kui teil on toote paigaldamisel või kasutamisel kahtlusi, küsige nõu asjatundlikult elektrikult. Enne töö alustamist veenduge, et elektrivool oleks välja lülitatud.
SLK: UPOZORNENIE - Elektrické výrobky môžu spôsobiť smrť, vážne zranenie alebo škodu na majetku. Ak máte akékoľvek pochybnosti o inštalácii tohto výrobku, poraďte sa s kvalifikovaným elektrikárom. Pred začatím práce skontrolujte, že je hlavný zdroj

L.E.D lighting & Electrical Distribution Group UC
 IRE: Nangor Road, Dublin 12, D12 E7VP, Ireland
 UK: Bracknell Enterprise & Innovation Hub, Ocean House, 12th Floor, The Ring, Bracknell, Berkshire RG12 1AX, UK
 Tel: +353 1 7099000
 Fax: +353 1 7099060
 Email: info@robus.com
 Website: www.robus.com

