

# ROBUS®

RECESSED ALUMINIUM EXTRUSION  
9.6MM DEEP 16MM INNER WIDTH 2M LONG

REXR092-23

EN

PLEASE READ INSTRUCTION BEFORE COMMENCING INSTALLATION AND RETAIN FOR FUTURE REFERENCES.

! Electrical products can cause death or injury, or damage to property. The Installation must be carried out by a qualified electrician.

Note:

The luminaire must be disconnected before carrying out any insulation resistance testing. Product technical information and specification may change over time without prior notification. For the latest technical information please visit our web site [www.robus.com](http://www.robus.com) or [robustdirect.com](http://robustdirect.com)

Suitable for mounting on a normally flammable surface.

## Installation

1. Ensure mains supply is switched off before commencing work.
2. Choose desired location to mount the extrusion, ensure that the cables are long enough to reach the start of the strip.  
Note: Not suitable for vertical mounting.
3. Remove diffuser. Place LED strip inside the aluminium channel and remove self-adhesive film, press the strip into the channel, ensure it is secure. Attach diffuser and end cap, ensure they are correctly attached.
4. Mark appropriate fixing points for the brackets on the surface, ensure that the hole does not impinge on joists, pipe work, cables or other building services.
5. Attach the brackets to the surface using screws provided.
6. Attach the unit to the brackets.

Note: Leave the appropriate dark slot according to the dimension of Aluminium extrusion as per fig1.

## Information for the Product user:

1. Please note the requirement to dispose of Waste Electrical & Electronic Equipment separately from household waste (WEEE marked with crossed out wheelee bin symbol).
2. Please consider your role in contributing to re-use and recycling by returning this product at end of life to a collection centre for waste electrical equipment or a Civic Amenity site, or to a retail outlet from which you are purchasing a replacement.
3. This equipment may contain substances that are hazardous to health and the environment if disposed of carelessly. It is important that it is separated from normal household waste and recycled in the WEEE chain
4. The "crossed out wheelee bin symbol" on a product indicates this equipment must not be disposed of in normal household waste, but should be disposed of according to local WEEE regulations

The Installation must be carried out by a qualified electrician

# ROBUS®

INBOUW GEËXTRUDEERD ALUMINIUM 9,6 MM  
DIEP 16 MM BINNENBREEDTE 2 M LANG

REXR092-23

NL

LEES DE INSTRUCTIES VOORDAT U BEGINT MET DE INSTALLATIE EN HOU ZE BIJ VOOR LATER.

! Elektrische producten kunnen de dood of letsel veroorzaken of eigendommen beschadigen. De installatie dient te worden uitgevoerd door een elektricien.

Opmerkingen:

De lamp moet worden losgekoppeld voordat de isolatieweerstand wordt getest. Technische gegevens en specificaties van dit product kunnen zonder voorafgaande kennisgeving wijzigen. Ga voor de meest recente technische gegevens naar onze website [www.robus.com](http://www.robus.com) of [robustdirect.com](http://robustdirect.com)

Geschikt voor montage op normal ontvlambaar oppervlakte

## Installatie

1. Zorgdat het lichtnet is uitgeschakeldvoordat u begint.
2. Kies de gewenstemontageplaatsvoor de extrusie, zorgdat de kabelslanggenoegzijn om tot aan het begin van de strip tekomen.
3. Verwijder de diffusor. Plaats de LED-strip in de aluminium gootenverwijder de zelfklevendefolie, druk de strip in de gootenzorgdatdezegoed vast zit. Bevestig de diffusor eneindkap, zorgdat ze goedzijnbevestigd.
4. Markeer de gepastebevestigingspuntenvoor de beugels op het oppervlakenzorgdat u geenleidingen, kabels of anderevoorzieningen van het gebouwkuntbeschadigen.
5. Bevestig de beugelstegen het oppervlakaan de hand van de bijgeleverdeschroeven.
6. Bevestig de eenheid op de beugels.

## Informatie voor de gebruiker van het product:

1. Hou bij het verwijderen van afval rekening met de regeling voor afgedankte elektrische en elektronische apparatuur, gescheiden van gewoon huishoudelijk afval (AEEA, pictogram van een kliko met een kruis erdoorheen).
2. Neem uw verantwoordelijkheid op het vlak van hergebruik en recycling door dit product aan het einde van zijn levenscyclus in te leveren bij een inleverpunt voor elektronisch afval, een milieupark of een winkel waar u een nieuw product koopt.
3. Deze apparatuur kan stoffen bevatten die gevaarlijk zijn voor de gezondheid en het milieu indien ze onachtzaam wordt weggegooid. Het is belangrijk dat ze gescheiden gehouden wordt van het normaal huishoudelijk afval en gerecycled wordt in het netwerk voor AEEA.
4. Het pictogram van een kliko met een kruis erdoorheen op een product betekent dat dit apparaat niet samen met het gewone huishoudelijk afval mag worden weggegooid, maar dat het dient te worden verwijderd in overeenstemming met de lokale regelgeving voor AEEA (afgedankte elektrische en elektronische apparatuur).

De installatie dient te worden uitgevoerd door een elektricien

# ROBUS®

VERSENKTES ALUMINIUM-STRANGPRESSPROFIL,  
9,6 MM TIEF, 16 MM INNENBREITE, 2 M LANG

REXR092-23

DE

LESEN SIE DIE ANLEITUNG, BEVOR SIE MIT DER INSTALLATION BEGINNEN, UND BEWAHREN SIE SIE FÜR DIE SPÄTERE VERWENDUNG AUF.

! Elektronikprodukte können Tod, schwere Verletzungen oder Sachschaden verursachen. Die Installation muss von einem Elektriker vorgenommen werden.

Hinweis:

Vor der Durchführung von Isolationswiderstandsprüfungen muss die Leuchte vom Strom getrennt werden. Technische Produktinformationen und Angaben können sich im Lauf der Zeit ohne weitere Mitteilung ändern. Besuchen Sie unsere Webseite [www.robus.com](http://www.robus.com) oder [robustdirect.com](http://robustdirect.com) für aktuelle technische Informationen.

Kann auf normal entflammabaren Oberflächen montiert werden.

## Installation

1. Vergewissern Sie sich, dass die Stromzufuhr ausgeschaltet ist, bevor Sie mit der Installation beginnen.
2. Suchen Sie eine geeignete Stelle für die Montage der Extrusion aus, vergewissern Sie sich, dass die Kabel lang genug sind und bis an den Anfang des Streifens reichen.
3. Nehmen Sie den Diffusor ab. Platzieren Sie den LED-Streifen im Aluminiumkanal und entfernen Sie das Selbstklebeband; pressen Sie den Streifen in den Kanal und vergewissern Sie sich, dass er festhält. Setzen Sie den Diffusor und den Abschlussdeckel wieder auf und achten Sie darauf, dass sie festsitzen.
4. Zeichnen Sie die korrekten Befestigungspunkte für die Klammern an; vergewissern Sie sich, dass das Loch keine Rohre, Leitungen oder andere Haustechnik beschädigt.
5. Bringen Sie die Klammern mithilfe der beiliegenden Schrauben an.
6. Befestigen Sie die Leuchte an den Klammern.

## Informationen für den Benutzer:

1. Beachten Sie, dass die Entsorgung von ausgedienten Elektro- und Elektronikgeräten getrennt vom Hausmüll erfolgen muss (die Geräte sind mit dem Symbol einer durchgestrichenen Tonne gekennzeichnet).
2. Beachten Sie Ihre Rolle im Wiederverwendungs- und Recycling-Zyklus, indem Sie dieses Produkt am Ende der Nutzungsdauer bei einer Sammelstelle für Elektronikaltgeräte oder einer städtischen Müllkippe, oder einer Verkaufsstelle, wo Sie einen Ersatz besorgen, entsorgen.
3. Dieses Gerät kann Substanzen enthalten, die gesundheits- und umweltschädlich sind, falls sie achtlos entsorgt werden. Es ist wichtig, dass es vom normalen Hausmüll getrennt und in der Kette der Elektro-Altgeräte recycelt wird
4. Das „durchgestrichene Tonnen-Symbol“ auf einem Produkt bedeutet, dass dieses Gerät nicht mit dem normalen Hausmüll, sondern gemäß der Entsorgungsvorschriften für Elektro-Altgeräte entsorgt werden muss

Die Installation muss von einem Elektriker vorgenommen werden

# ROBUS®

**PROFIL ALUMINIUM POUR RUBAN LED À ENCASTER - ÉPAISSEUR 9,6 mm x LARGEUR INTÉRIEURE 16 mm x LONGUEUR 2 m**

**REXR092-23**

FR

**VEUILLEZ LIRE LES INSTRUCTIONS AVANT DE COMMENCER L'INSTALLATION ET CONSERVEZ-LES POUR TOUTES UTILISATIONS FUTURES.**

**Les produits électriques peuvent causer la mort, de graves blessures ou des dégâts matériels. L'installation doit être effectuée par un électricien qualifié.**

**Remarque :**

**Le luminaire doit être déconnecté avant d'effectuer tout test de résistance à l'isolation. Les informations techniques et caractéristiques peuvent changer au fil du temps sans notification préalable. Pour rester informé de ces possibles modifications, veuillez consulter le site internet [www.robus.com](http://www.robus.com) ou [robusdirect.com](http://robusdirect.com).**

Convient à une installation sur une surface normalement inflammable

## Installation

1. Vérifier que l'alimentation électrique est coupée avant de commencer l'installation.
2. Sélectionner l'emplacement de pose du profil extrudé en vérifiant que la longueur des câbles est suffisante pour atteindre le ruban.
3. Enlever le diffuseur. Insérer le ruban LED dans la rainure en aluminium et enlever le film de protection de l'autocollant, appuyer le ruban LED contre le fond de la rainure. Vérifier que le ruban est fermement collé. Poser les bouchons d'extrémité du diffuseur et vérifier qu'ils sont correctement en place.
4. Marquer les points de fixation des supports sur la surface en s'assurant que le trou n'empiète pas sur l'emplacement de solives, de conduites, de câbles ou d'autres éléments de la construction.
5. Fixer les supports au plafond à l'aide des vis fournies.
6. Fixer l'appareil aux supports.

## Informations pour l'utilisateur du produit :

1. Veuillez, s'il vous plaît, noter l'importance de disposer des Déchets d'Équipement Électriques et Électroniques séparément des déchets ménagers (DEEE représenté par une poubelle barrée d'une croix).
2. Veuillez tenir compte de l'importance de votre contribution à la réutilisation et au recyclage de ce produit en fin de vie en le retournant dans un centre de collecte de déchets des équipements électriques ou dans le point de vente à partir duquel vous effectuez l'achat du produit de remplacement.
3. Cet équipement peut contenir des substances dangereuses pour la santé et l'environnement s'il est jeté n'importe où. Il est important de le séparer des ordures ménagères et le recycler dans une consigne DEEE appropriée.
4. La "poubelle barrée d'une croix" présent sur le produit indique que cet appareil ne doit pas être jeté dans les ordures ménagères mais doit être éliminé conformément à la réglementation DEEE locale.

**L'installation doit être effectuée par un électricien qualifié**

**IT: AVVERTENZA – I dispositivi elettrici possono causare lesioni gravi o la morte o danneggiare l'apparecchio. In caso di dubbi sull'installazione o sull'utilizzo di questo prodotto, consultare un elettricista competente.**

**Assicurarsi che l'alimentazione principale sia spenta prima di effettuare interventi.**

**EST: HOIATUS! Elektritooted võivad põhjustada surma, raskeid vigastusi või varakahjustusi. Kui teil on toote paigaldamisel või kasutamisel kahtlusi, küsige nõu asjatundlikult elektrikult. Enne töö alustamist veenduge, et elektrivool oleks välja lülitatud.**

**SLK: UPOZORNENIE - Elektrické výrobky môžu spôsobiť smrť, vážne zranenie alebo škodu na majetku. Ak máte akékoľvek pochybnosti o inštalácii tohto výrobku, poraďte sa s kvalifikovaným elektrikárom. Pred začatím práce skontrolujte, že je hlavný zdroj**

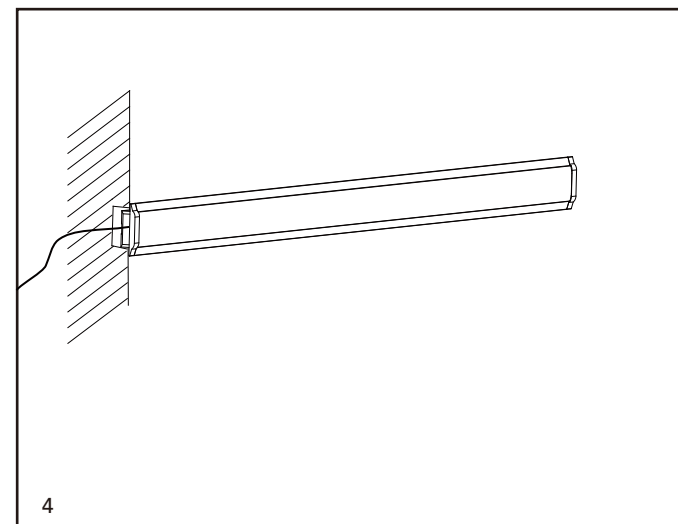
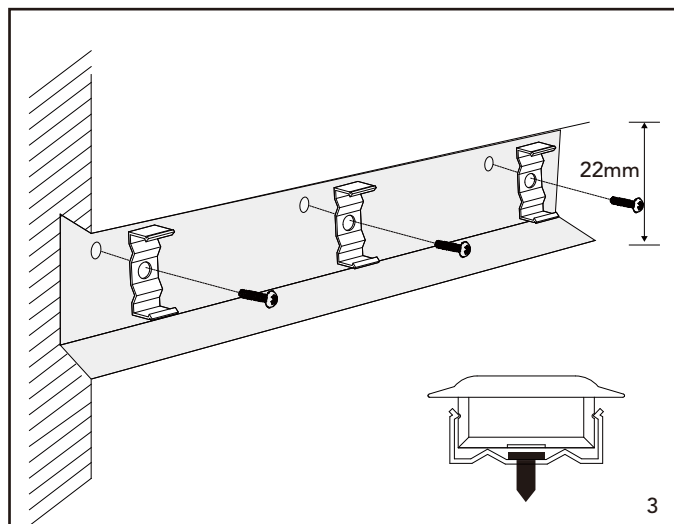
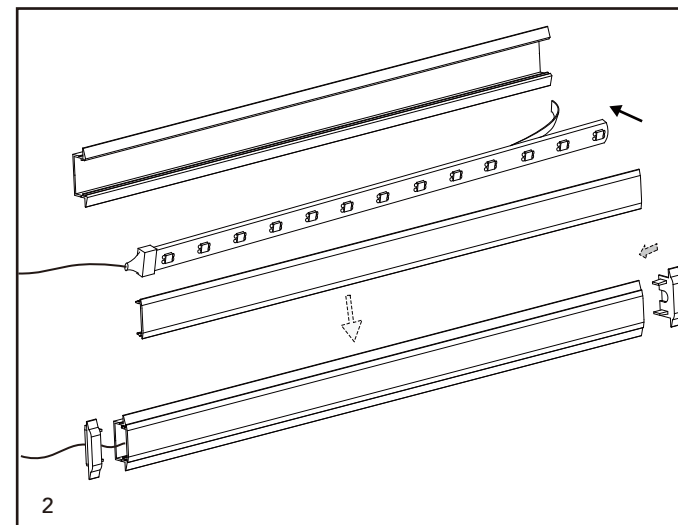
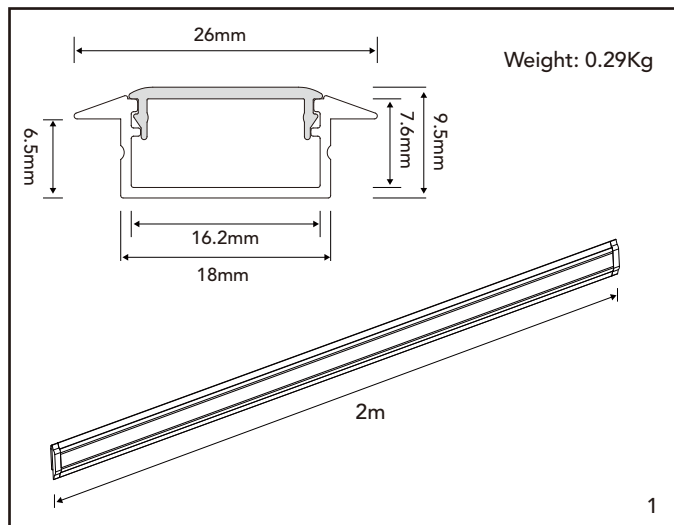

**L.E.D lighting & Electrical Distribution Group Ltd**  
IRE: Nangor Road, Dublin 12, D12 E7VP, Ireland  
UK: Bracknell Enterprise & Innovation Hub, Ocean House, 12th Floor, The Ring, Bracknell, Berkshire RG12 1AX, UK

Tel: +353 1 7099000  
Fax: +353 1 7099060  
Email: [info@robus.com](mailto:info@robus.com)  
Website: [www.robus.com](http://www.robus.com)

**LED Group Australia Pty Limited**  
Suite B, 2 Pittwin Road  
Capalaba  
Queensland 4157  
Australia

Tel: 07 3890 5444  
Fax: 07 3890 4777  
Email: [purchases@robus.com](mailto:purchases@robus.com)  
Website: [www.robus.com.au](http://www.robus.com.au)

**LED Group**  
Crowe Horwath  
72 Trafalgar Street  
NELSON 7010  
New Zealand

Tel: +64 3668 5285  
Email: [nz\\_purchases@robus.com](mailto:nz_purchases@robus.com)  
Website: [www.robusled.co.nz](http://www.robusled.co.nz)

